

XAMP — INFO  
Extended Accordion & Music Project

édition °1  
Automne 2018

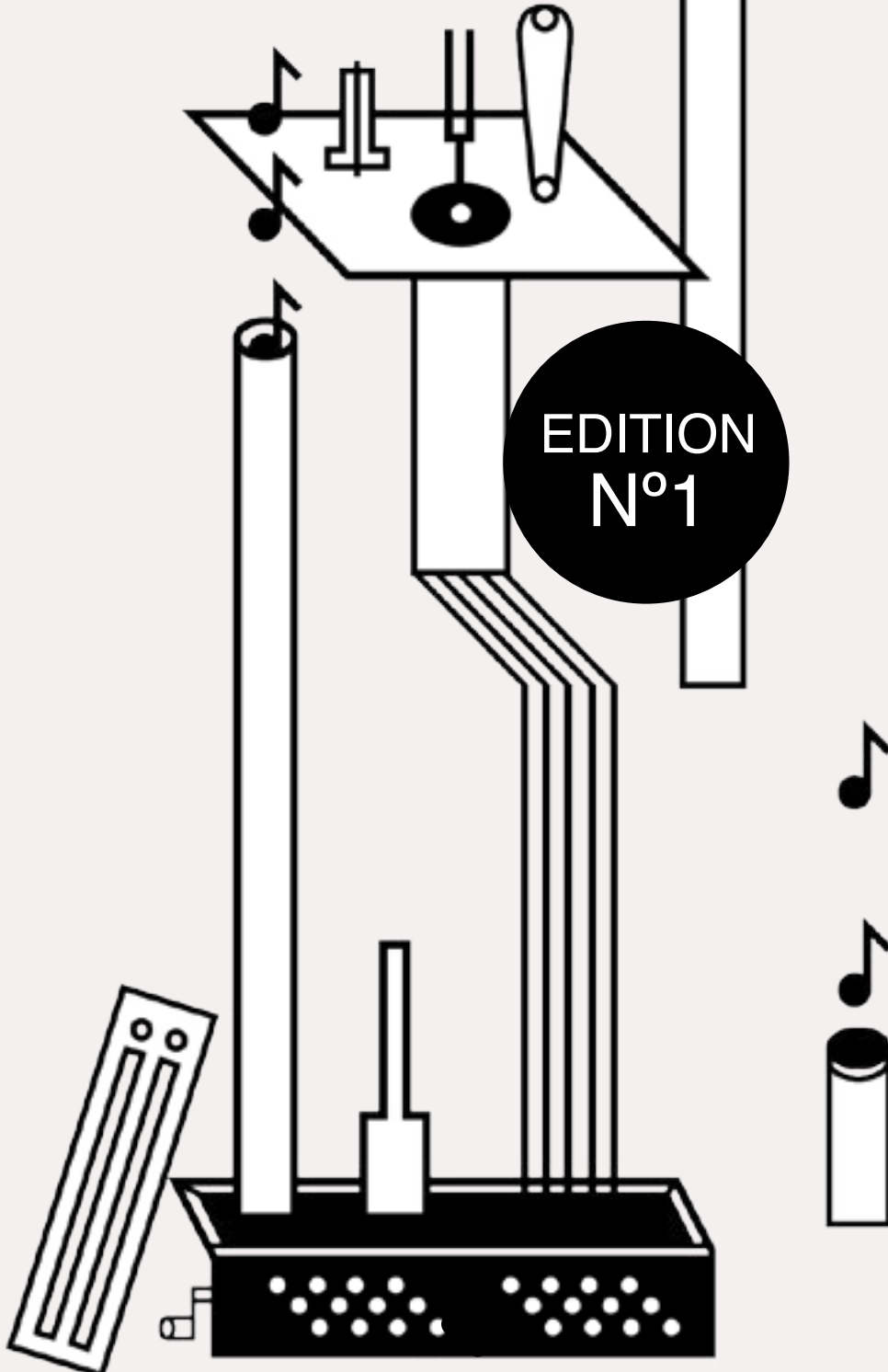

# Le nouveau son de l'accordéon

---

## Concerts

- Création de répertoire
- Transcriptions/Adaptations

---

## Performances / Design Sonore

- Mise en sons de lieux
  - Improvisations
  - Son spatialisé
    - JEU XAMP

---

## Médiations (de 3 à 93 ans)

- Masterclasses
- Jeux sonores / JEU XAMP
- Découverte de la création pour accordéon

---

## Collaborations

- Danse / Vidéo



# Instrumentarium créé par XAMP

---

## Accordéons

- 2 classiques
- 2 microtonals XAMP
- 1 « électrique »

---

## Autre instruments

- 2 bandonéons
- 1 concertina
- harmonicas
- accessoires
- dispositif électronique

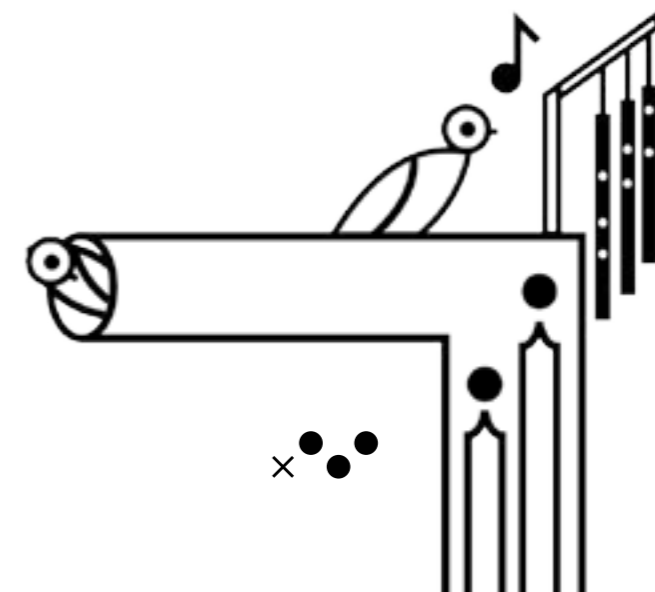

# Retrospective 2017-2018

---

## 8 Créations

Licht !, Régis Campo

Sospeso, Juan Arroyo

Wander Steps, Pascale Criton

Les Ateliers Portatifs, Julien Malaussena

Cinco Combates del Hombre Sonriente, Marco Suarez-Cifuentes

Quarter Tone Preludes, Wyschnegradsky/XAMP

Ateliers Modulables, Julien Malaussena

Petrouchka, Stravinsky/XAMP

---

## 8 Concerts

Messiaen au Pays de La Meije

Musiques Dels Monts

Amusikenvignes

Infuse

KLASIK

Présences

Estiu Musical

Le Bruit de la Musique

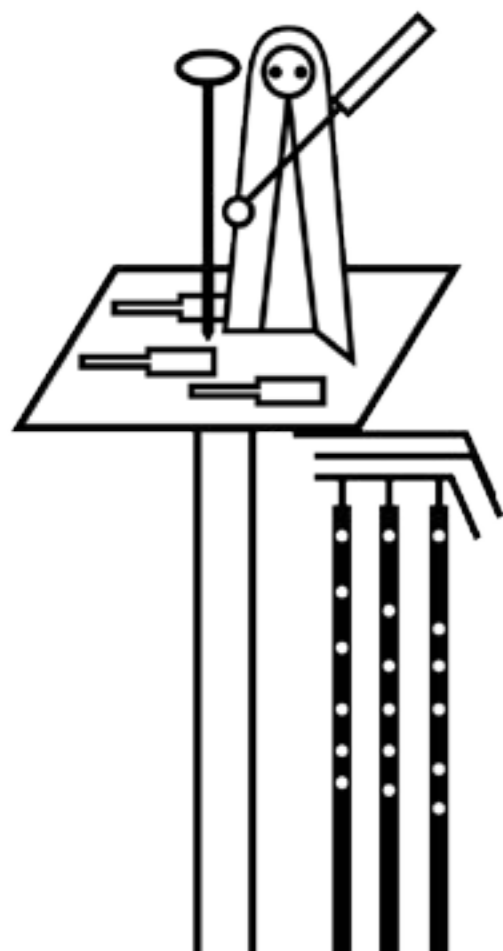

duoxamp.com

---

## 2 Performances/Design Sonore

Sadler's Wells (HUNTED/Maud Le Pladec)

Aujourd'hui Musiques (Parcours sonores dans l'Archipel)

---

## 1 disque : ON-OFF

en binaural et transaural

(6 créations de Juan Arroyo, Régis Campo, Bastien David, Victor Ibarra, Julien Malaussena, Davor B. Vincze et design sonore)

---

## 1 JEU XAMP : [duoxamp.com/jeu](http://duoxamp.com/jeu)

en collaboration avec Daniel Campbell



---

## 1 site internet : [duoxamp.com](http://duoxamp.com)

avec [Visuel.org](http://Visuel.org)



duoxamp.com

# Créations à venir



- « CORI » avec le Choeur Spirito & Edith Canat de Chizy  
(Festival Archipel / Villa Médicis)
  - Pascale Criton  
(GMEA d'Albi)
- Victor Ibarra, Januibe Tejera & Carlos de Castellarnau  
(Festival Perspectives XXII à Perpignan)
  - Labo Flashback  
(Perpignan)
- Œuvres de Michelle Agnes et Juan Pablo Carreño

# Presse



- « On reste médusé et totalement séduit »  
— E. Ternat, Les trois coups
- « Le résultat sonore est inouï et à fleur d'émotion pour qui vit cette expérience d'écoute immersive »  
— Michèle Tosi, Resmusica
- « Les accordéonistes virtuoses font preuve d'un talent contagieux »  
— Anne O'Byrne, Resmusica
- « l'air se fait friction, puissance des abysses ou sussurement »  
— A. Izrine, Danser Canal Historique

# Radios

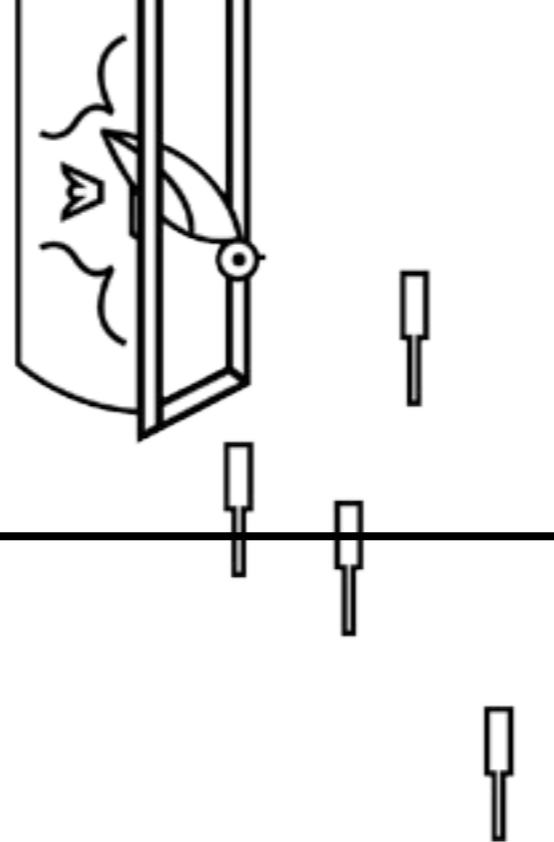

Pierre Rigaudière

[XAMP au magazine de la contemporaine](#)

Clément Lebrun

[Le cri du Patchwork XAMP ou l'accordéon microtonal](#) (21/11/2017)

Anne Montaron

Création Mondiale :

• [Ateliers modulables de Julien Malaussena](#) (14/04/2018)

• [Cinco Cumbates del hombre sonriente de Marco Suarez-Cifuentes](#) (30/12/2017)



David Christoffel

[dans la discothèque du duo XAMP](#)



# TV



International Channel Shanghai

[Reportage pour l'émission « Bonjour la France »](#)

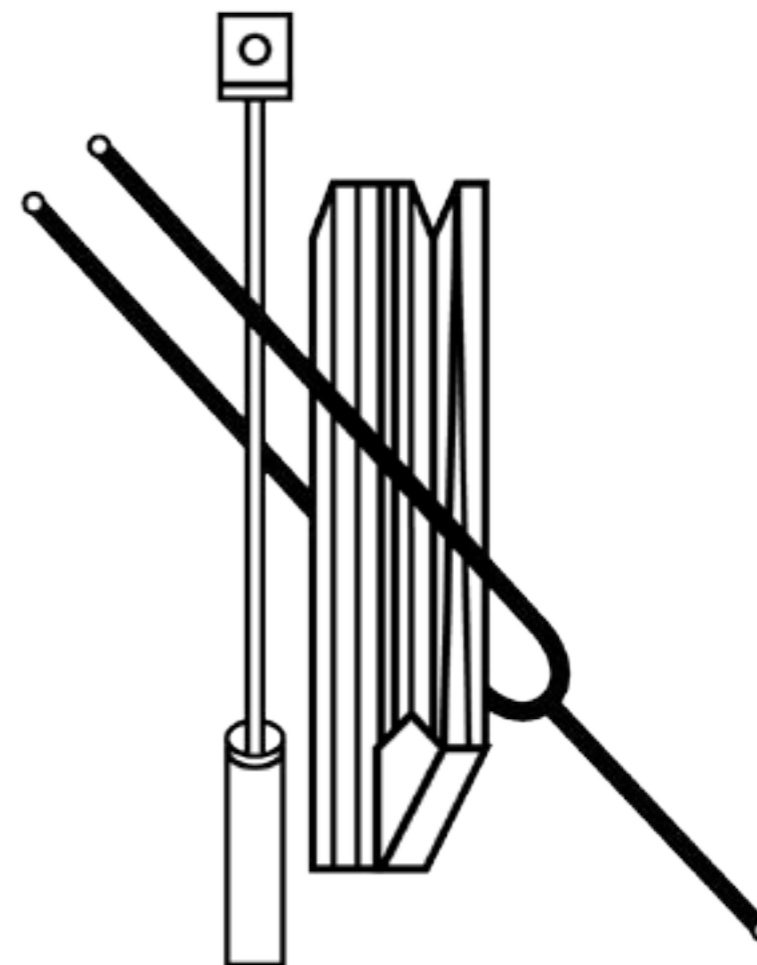

# XAMP – Biographie

Fanny Vicens &  
Jean-Etienne Sotty

---

XAMP unit Fanny Vicens et Jean-Etienne Sotty dans un projet de création musicale. Musicalement inclassables, artistiquement indomptables, ils partent à la découverte de nouvelles sonorités avec les compositeurs de leur temps, revisitent les musiques du passé, étonnent et enthousiasment leurs auditeurs.

En 2015, ils révolutionnent le paysage musical en créant deux accordéons microtonals, instruments aux gammes et aux vibrations nouvelles. Au fil de leur périple, ils rallient deux bandonéons Arnold, un sheng, et s'équipent en matériel électronique : leur instrumentarium évolue sans cesse, décuplant les possibles sonores.

Coutumiers des grandes scènes, on a pu les entendre en France (Les Subsistances à Lyon, Abbaye de Royaumont, Briqueterie de Vitry, Théâtre du Châtelet, Festivals KLASIK, le Bruit de La Musique, Aujourd'hui Musiques, Présences, Messiaen), comme à l'International (Festivals If et Mixtur de Barcelone, Sadler's Well de Londres, Casa de Velázquez de Madrid). Ils croisent leur travail avec d'autres Arts : danse, arts visuels, performance... et sont notamment interprètes sur le spectacle HUNTED de la chorégraphe Maud le Pladec.

Bardés de diplômes de prestigieux conservatoires européens (Musikhochschule de Trossingen, Berne et Lucerne) et du CNSMDP, ces enfants terribles de l'accordéon ne s'interdisent rien, autant à l'aise dans les studios de l'IRCAM ou de Radio France que sur les scènes classiques avec orchestre, ou sur les plateaux pour des projets scéniques ébouriffants ... tout est prétexte à entraîner le public dans leur univers musical. Leur énergie bouillonnante fait de chacun de leurs concerts une expérience inouïe et inoubliable.

Vous n'aviez jamais entendu d'accordéon avant.



duoxamp.com



©JustineVicens

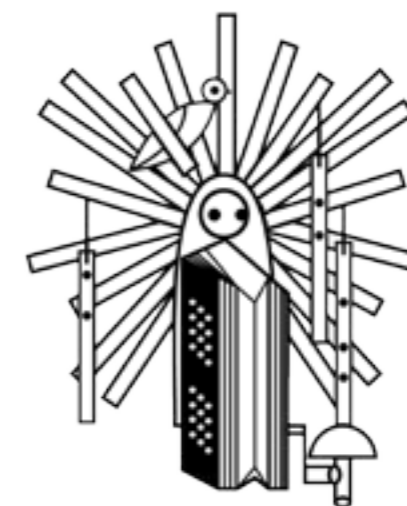

« Pionnier en matière  
d'accordéon microtonal »

— Pierre Rigaudière, Diapason



duoxamp.com

# INFO@ DUOXAMP.COM

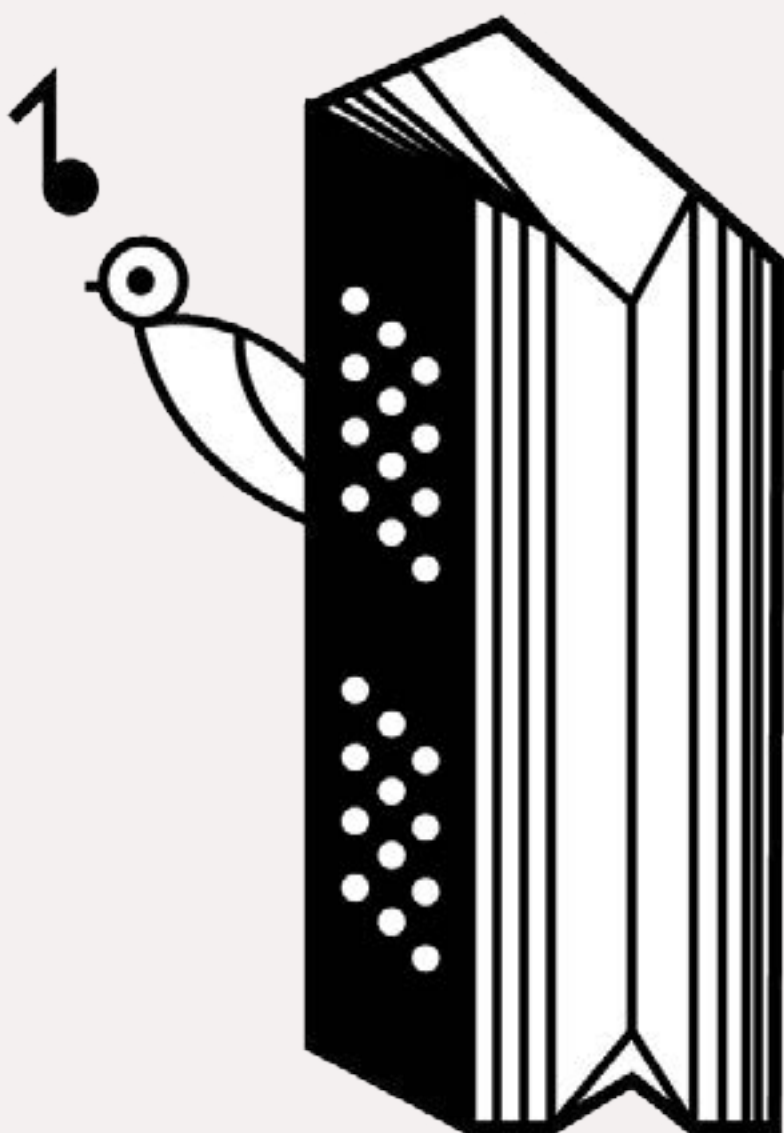

+336 52 52 96 21  
174 rue de Crimée  
75019 Paris



duoxamp.com